

Lettre ouverte à  
Mme Pauline Marois,  
Première ministre

Martin Francoeur, conseiller pédagogique au  
service national à la FGA du RÉCIT

# Les faits

Qui sont les jeunes adultes d'aujourd'hui?



# Les faits

# Les faits

- «44% des adultes de 18 à 24 ans sont les seuls à mentionner plus souvent des sources internet au-delà de la télévision à titre de principale source d'information.»

# Les faits

# Les faits

- «Les activités de communications en ligne sont très populaires chez les internautes québécois. Au cours d'une semaine type en 2012, 75% de ceux-ci auront utilisé internet pour communiquer. Que ce soit par courriel, messagerie instantanée, vidéoconférence de type Skype, etc.»

# Les faits

# Les experts

Jean Forest, professeur de français à  
l'Université de Sherbrooke



# Les experts

Jean Forest, professeur de français à l'Université de Sherbrooke

[...] les incohérences du français écrit, notamment l'accord du participe passé avec l'auxiliaire avoir, cette « invention satanique par excellence, la certitude d'années d'efforts stériles, l'assurance de l'erreur, de la honte, du sentiment d'impuissance et du complexe de culpabilité garanti juré craché toute la vie durant » et qui serait « à lui seul responsable de la moitié des décrochages » [...]

# Les experts

Jean Forest, professeur de français à  
l'Université de Sherbrooke

# Les experts

Jean Forest, professeur de français à  
l'Université de Sherbrooke

«Il faut davantage développer la communication orale chez les élèves, en vue d'améliorer la qualité de la langue, puisque dans la vie de tous les jours ils devront communiquer très peu à l'écrit»

# Les experts

Conrad Wolfram

# Les experts

Conrad Wolfram



# Les experts

Conrad Wolfram



«Laissons l'ordinateur  
s'occuper des calculs,  
ainsi l'élève pourra  
faire de la vrai  
mathématique»

# Les experts

# Les experts

« La prise en compte de la culture dans l'enseignement des langues étrangères est indispensable, non seulement pour communiquer efficacement, mais aussi parce qu'elle représente un enjeu éthique ; combattre le racisme et l'ethnocentrisme, éviter les stéréotypes et les discriminations est plus que jamais une préoccupation des pédagogues. »

Djamila Achab  
Doctorante, Université de Mascara



# Les experts

# Les experts

«Il est impératif de tenir compte de la dimension socioculturelle dans l'apprentissage d'une langue étrangère.»

# Et pourtant à l'école...

- En français langue d'enseignement moins de 10% de la note finale est attribué à la communication orale en FBC;
- En anglais langue seconde, tous les cours se donnent en salle de classe;
- En mathématique plus de 20% de la note finale est attribué au calcul. Précisons qu'il s'agit de calcul à la main.

# Apprendre au 21<sup>è</sup> siècle



# Apprendre au 21<sup>è</sup> siècle

# Apprendre au 21<sup>è</sup> siècle

- Laissons l'ordinateur s'occuper du bas de Bloom.

# Apprendre au 21<sup>è</sup> siècle

# Apprendre au 21<sup>è</sup> siècle

Connaissance



# Apprendre au 21<sup>è</sup> siècle

Compréhension

Connaissance

# Apprendre au 21<sup>è</sup> siècle

Application

Compréhension

Connaissance

# Apprendre au 21<sup>è</sup> siècle

**CNRTL** Centre National de Ressources Textuelles et Lexicales

Accueil | Portail lexical | Corpus | Lexiques | Dictionnaires | Métalexicographie | Outils | Contact

Morphologie | **Lexicographie** | Etymologie | Synonymie | Antonymie | Proxémie | Concordance | Aide

Entrez une forme  Chercher

[options d'affichage](#) catégorie : toutes

**DORÉNAVANT**, adv.

[Dans la lang. soutenue, marque la postérité dans le temps; empl. en partic. pour énoncer un ordre, un conseil, une prière]

**A.**— [Dans un syst. d'énoncé au prés.] **À l'avenir, à partir de ce moment-ci (moment présent, actuellement vécu par le sujet parlant).** Synon. *désormais, maintenant, à l'avenir*; anton. *auparavant* :

- 1. ... ce qui fait **dorénavant problème**, ce n'est plus l'exagération d'une affection fixée à contre-temps, mais son adoucissement et son édulcoration dans les « sentiments de tristesse » ... J. VUILLEMIN, *Essai sur la signif. de la mort*, 1949, p. 110.

— *En partic.* [Pour énoncer un ordre, une prière, une défense] *La réunion du comité doit avoir lieu dorénavant tous les jeudis* (MAINE DE BIRAN, *Journal*, 1817, p. 34). *Dorénavant tous les hommes du village subiront une revue de santé* (VAN

TLFI  
Académie 9<sup>ème</sup> édition  
Académie 8<sup>ème</sup> édition  
Académie 4<sup>ème</sup> édition  
BDLP Francophonie

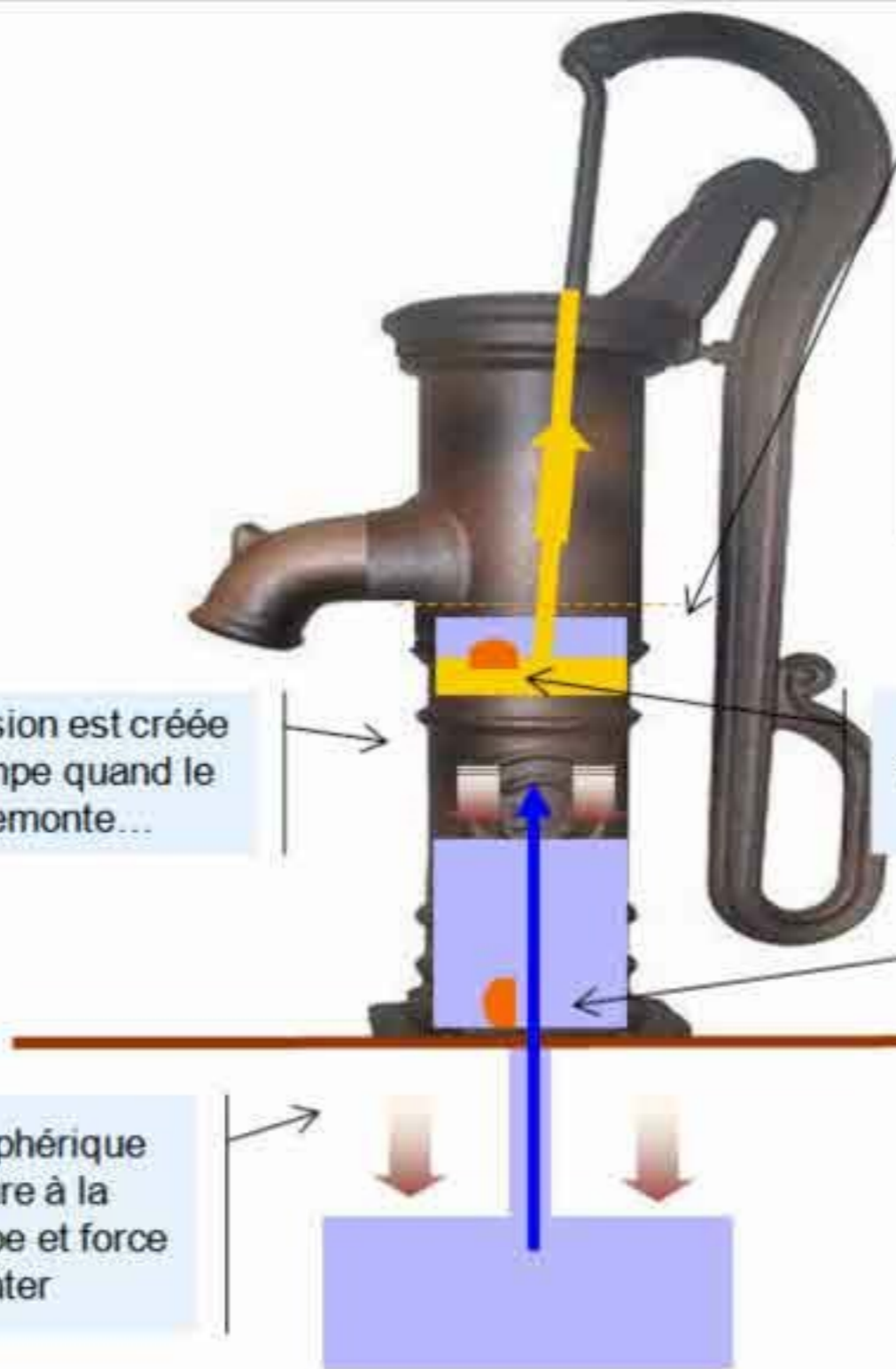

Le piston ne remonte pas plus haut que cette limite pour éviter que de l'air ne rentre sous le piston. La pression de l'air sous le piston augmenterait et l'eau redescendrait dans la colonne

Une dépression est créée dans la pompe quand le piston remonte...

Le clapet du haut est fermé, ce qui conserve la dépression

Le clapet du bas est ouvert et permet à l'eau de monter dans la colonne

La pression atmosphérique devient supérieure à la pression de la pompe et force l'eau à remonter

© Je comprends... Enfin ! 2010



n conseil, une  
 ent vécu par le  
 nps, mais son  
 la signif. de la  
 avant tous les  
 de santé (VAN

Back

## Specific Regression Line

Find the  fit of:[+ More Info](#)**Compute**

## Input interpretation

fit	data	{0.783, 0.552, 0.383, 0.245, 0.165, 0.097}
	model	exponential

## Least-squares best fit

$$1.16548 e^{-0.384867x}$$

## Plot of the least-squares fit

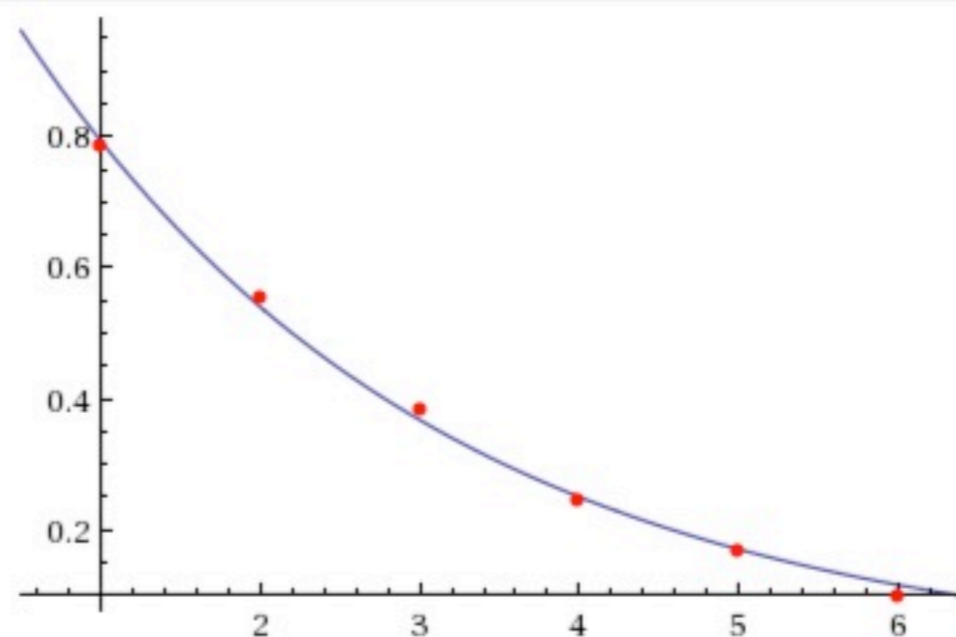

## Fit diagnostics

AIC	BIC	$R^2$	adjusted $R^2$
-29.7907	-30.4154	0.999223	0.998835

# Enseigner au 21<sup>è</sup> siècle

# Enseigner au 21<sup>è</sup> siècle



# Enseigner au 21<sup>è</sup> siècle



# Enseigner au 21<sup>è</sup> siècle

- Outillons les enseignants en vue de développer le haut de Bloom.

# Enseigner au 21<sup>è</sup> siècle

- Outillons les enseignants en vue de développer le haut de Bloom.

Analyser

# Enseigner au 21<sup>è</sup> siècle

- Outillons les enseignants en vue de développer le haut de Bloom.

Évaluer

Analyser

# Enseigner au 21<sup>è</sup> siècle

- Outillons les enseignants en vue de développer le haut de Bloom.

Créer

Évaluer

Analyser

# La classe renversée

# La classe renversée



# La classe renversée

# La classe renversée

Offrons au personnel enseignant du temps pour renverser leur classe et ainsi optimiser le temps en présence élève pour traiter de situations d'apprentissages authentiques.



# L'évaluation, un frein...

« Il faut rendre mesurable ce qui est réellement important plutôt que de rendre important ce qui est facilement mesurable. »

# L'actualisation du curriculum

La vitesse à laquelle se réduit l'écart entre les apprentissages à l'école et celle de la vie de tous les jours est aussi lente qu'une tortue se déplaçant dans le beurre d'arachide.

# Le boson de Higgs

# Le boson de Higgs



# Le boson de Higgs

# Le boson de Higgs

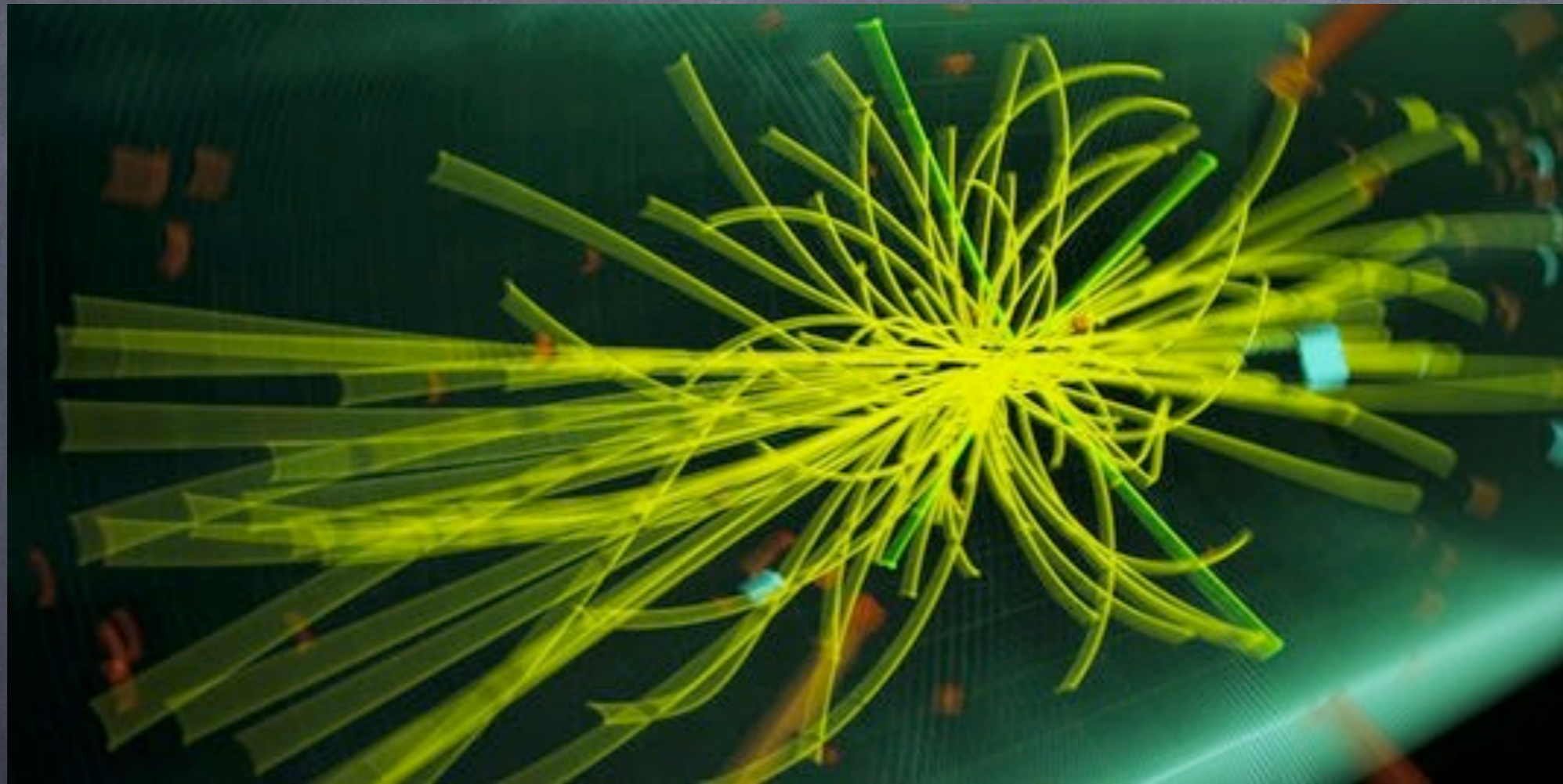

# Le boson de Higgs

# Le boson de Higgs

- 2932 auteurs ont collaborés à la rédaction de l'article.
- 2932 scientifiques d'une centaine de nationalités différentes.



Le monde change...



change...

# THE DAILY NEWS

## Public goods goes under the hammer!

Un bon jour dans la nuit, commença à pleuvoir et l'été s'annonçait tout juste. Pourtant, on ne peut pas dire que c'est un bon jour. Les températures sont élevées et les vents sont forts. Mais il y a une bonne nouvelle : les prix des biens publics ont chuté. Les investisseurs ont été effrayés par les nouvelles données économiques et ont commencé à vendre leurs actions. Cela a entraîné une baisse des cours et une augmentation de la liquidité. Les investisseurs ont commencé à acheter des biens publics à des prix plus bas. Cela a entraîné une augmentation de la demande et une baisse des prix. Les investisseurs ont commencé à acheter des biens publics à des prix plus bas. Cela a entraîné une augmentation de la demande et une baisse des prix.



Malgré tout, les investisseurs ont commencé à acheter des biens publics à des prix plus bas. Cela a entraîné une augmentation de la demande et une baisse des prix. Les investisseurs ont commencé à acheter des biens publics à des prix plus bas. Cela a entraîné une augmentation de la demande et une baisse des prix.

## Stock market hit new highs



Les investisseurs ont commencé à acheter des biens publics à des prix plus bas. Cela a entraîné une augmentation de la demande et une baisse des prix. Les investisseurs ont commencé à acheter des biens publics à des prix plus bas. Cela a entraîné une augmentation de la demande et une baisse des prix.

Malgré tout, les investisseurs ont commencé à acheter des biens publics à des prix plus bas. Cela a entraîné une augmentation de la demande et une baisse des prix. Les investisseurs ont commencé à acheter des biens publics à des prix plus bas. Cela a entraîné une augmentation de la demande et une baisse des prix.

Malgré tout, les investisseurs ont commencé à acheter des biens publics à des prix plus bas. Cela a entraîné une augmentation de la demande et une baisse des prix. Les investisseurs ont commencé à acheter des biens publics à des prix plus bas. Cela a entraîné une augmentation de la demande et une baisse des prix.

## The end of cheap oil

Les investisseurs ont commencé à acheter des biens publics à des prix plus bas. Cela a entraîné une augmentation de la demande et une baisse des prix. Les investisseurs ont commencé à acheter des biens publics à des prix plus bas. Cela a entraîné une augmentation de la demande et une baisse des prix.

Malgré tout, les investisseurs ont commencé à acheter des biens publics à des prix plus bas. Cela a entraîné une augmentation de la demande et une baisse des prix. Les investisseurs ont commencé à acheter des biens publics à des prix plus bas. Cela a entraîné une augmentation de la demande et une baisse des prix.



Malgré tout, les investisseurs ont commencé à acheter des biens publics à des prix plus bas. Cela a entraîné une augmentation de la demande et une baisse des prix. Les investisseurs ont commencé à acheter des biens publics à des prix plus bas. Cela a entraîné une augmentation de la demande et une baisse des prix.

Malgré tout, les investisseurs ont commencé à acheter des biens publics à des prix plus bas. Cela a entraîné une augmentation de la demande et une baisse des prix. Les investisseurs ont commencé à acheter des biens publics à des prix plus bas. Cela a entraîné une augmentation de la demande et une baisse des prix.

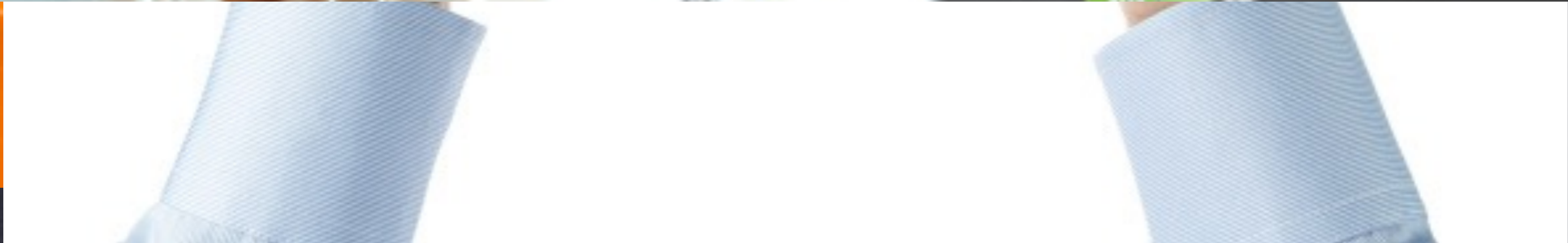





# Qu'en est-il de l'école?

